

Réunion de présentation des travaux de réaménagement du Bd de la République, de la Place des Laitiers au 4 Boulevards

31 janvier 2011, salle des Illustres



PRENONS
LA VILLE
DU BON
CÔTÉ !



Ordre du jour

1. Contenu du chantier
 - 1.1 Présentation générale
 - 1.2 Présentation des lots

2. Calendrier des travaux
 - 2.1 Planning des travaux
 - 2.2 Intervention des concessionnaires
 - 2.3 Mode opératoire des travaux

3. Organisation du chantier
 - 3.1 Organisation des accès
 - 3.2 Présentation des interlocuteurs

1. Contenu du chantier

1.1 Présentation générale

Le chantier contient 5 lots :

- ✓ Lot 1 : VRD et mobilier urbain (SCREG)
- ✓ Lot 2 : Fontainerie (Ice Events)
- ✓ Lot 3 : Espaces verts (Antoine Espaces verts)
- ✓ Lot 4 : Eclairage public (SCREG – Electromontage)
- ✓ Lot 5 : Bornes d'accès

1. Contenu du chantier

1.1 Présentation générale

Le périmètre global des travaux Agen Cœur Battant



1. Contenu du chantier

1.1 Présentation générale

Le périmètre des travaux de l'année 2011 :

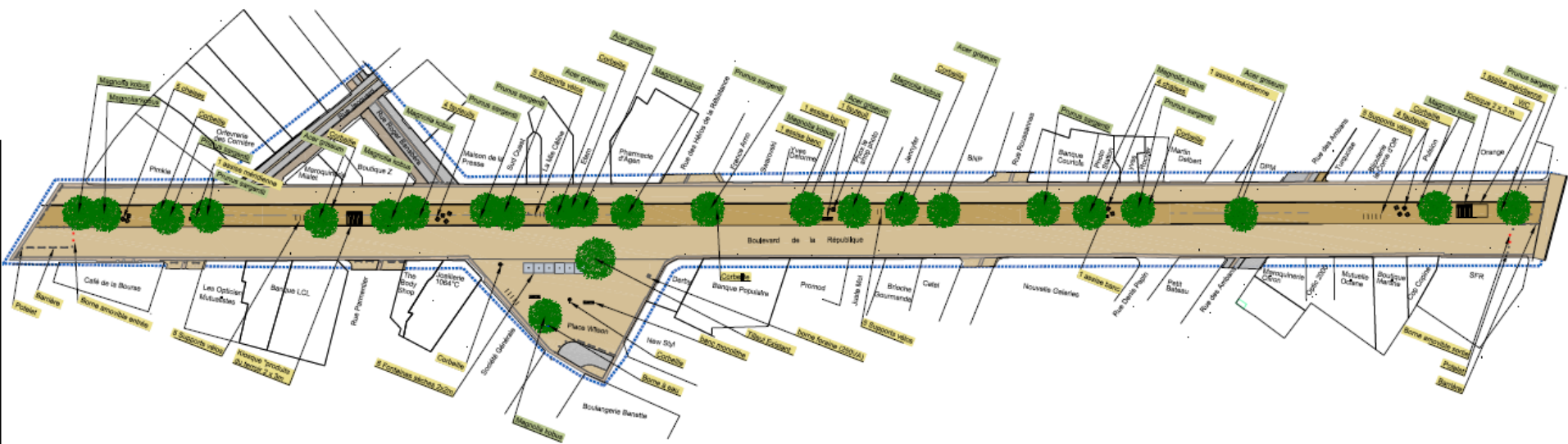

1. Contenu du chantier

1.1 Présentation générale

Le principe urbanistique :

- ✓ La création d'un espace désaxé côté nord d'une largeur de 4 m accueillant les éléments de mobiliers, d'éclairage, de plantations

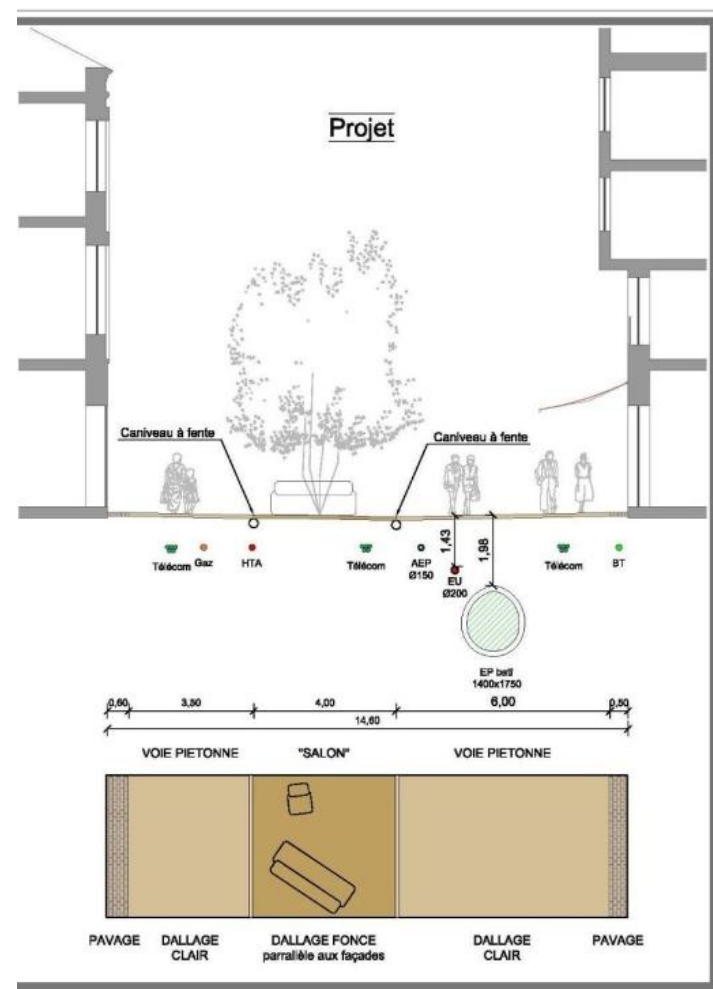

1. Contenu du chantier

1.1 Présentation générale

Le principe urbanistique :

- ✓ Aménagement de façade à façade
- ✓ Création d'ombre sur la partie nord du Bd
- ✓ Création de points de « convivialité » sur un axe central



1. Contenu du chantier

1.1 Présentation des lots

Lot 1 : VRD et mobilier urbain

Pavage :

- ✓ Voie piétonne : granit rose (finition flammée)
- ✓ Voie centrale : porphyre brun

1. Contenu du chantier

1.1 Présentation des lots

Lot 1 : VRD et mobilier urbain

Le mobilier urbain (gamme METALCO) :



8 bancs

18 sièges

1. Contenu du chantier

1.1 Présentation des lots

Lot 1 : VRD et mobilier urbain

Le mobilier urbain (gamme METALCO) :



4 garages à vélos

8 poubelles

24 grilles d'arbres

1. Contenu du chantier

1.1 Présentation des lots

Lot 1 : VRD et mobilier urbain

2 kiosques :

- ✓ un kiosque « toilettes publiques automatiques »
- ✓ un kiosque de vente de produits locaux

1. Contenu du chantier

1.1 Présentation des lots

Lot 2 : fontainerie

Une fontaine à jets d'eau Place Wilson :

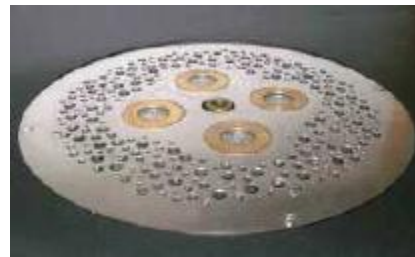

1. Contenu du chantier

1.1 Présentation des lots

Lot 2 : fontainerie

Des sources de brumisation insérées dans les mâts d'éclairage public :



1. Contenu du chantier

1.1 Présentation des lots

Lot 3 : espaces verts

3 essences d'arbres sélectionnées :



Acer Griseum



Magnolia Kobus



Prunus Sargentii

1. Contenu du chantier

1.1 Présentation des lots

Lot 4 : éclairage public



Mâts décoratifs et fonctionnels 4-5-6 m implantés de 1, 2 ou 3 éléments.

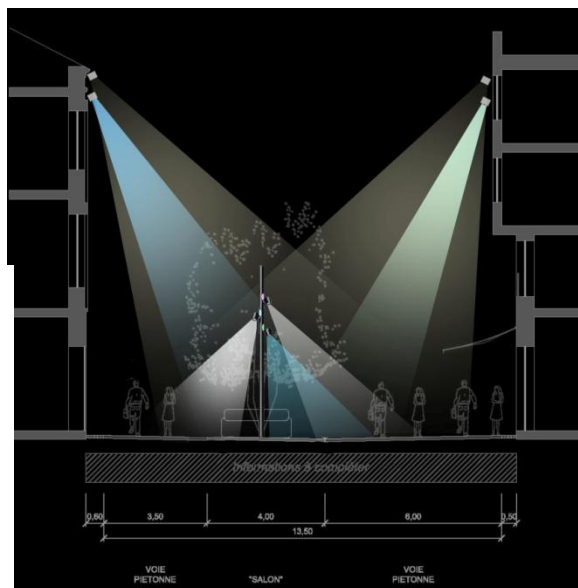

Projecteurs en sommet de bâtiment pour renfort de lumière

1. Contenu du chantier

1.1 Présentation des lots

Lot 5 : bornes d'accès



Bornes escamotables implantées en entrée et sortie du Bd de la République



Systeme de contrôle d'accès relié aux caméras de vidéosurveillance, avec interphone, lecteur de badge, distribution de ticket

2. Calendrier des travaux

2.1 Planning des travaux

Le démarrage des travaux est fixé au 14 février 2011

L'inauguration de l'espace piéton est fixée le 3 déc 2011

2. Calendrier des travaux

2.1 Planning des travaux

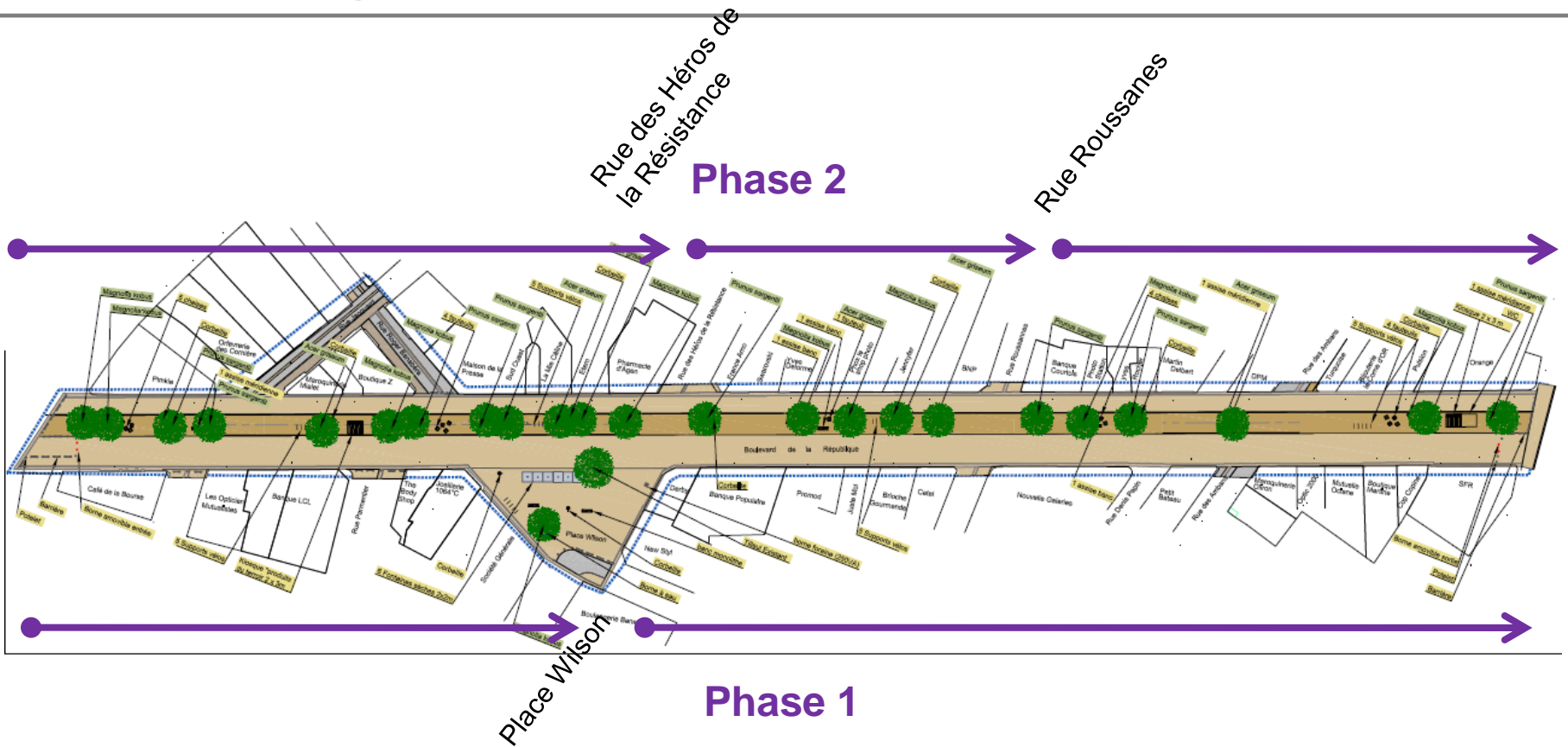

Phase 1 : Partie sud (2 ateliers en parallèle)

Phase 2 : Partie nord (3 ateliers en parallèle)

2. Calendrier des travaux

2.2 Travaux des concessionnaires

Phase n°1 : travaux des concessionnaires

- ✓ GRDF : reprise de 20 branchements sur le Bd de la République
 - Démarrage 24 janvier, durée estimée de 4 semaines
 - Anticipation des commerçants s'ils souhaitent demander un raccordement au gaz

- ✓ SDEE 47 : projet de réalisation d'un siphon pour traversée du réseau BT à hauteur du café de la Bourse

- ✓ VEOLIA : projet de reprise d'un branchement pluvial sur la Place Wilson

2. Calendrier des travaux

2.3 Mode opératoire des travaux

Phase n°2 : installation du chantier

Phase n°3 : démolition, terrassement, réseaux, travaux VRD

Phase n°4 : pavage et voirie

Phase n°5 : fontainerie de la Place Wilson

Phase n°6 : espaces verts

Phase n°7 : éclairage et mise en lumière

Phase n°8 : réalisation du contrôle d'accès

3. Organisation du chantier

3.1 Organisation des accès

- ✓ Livraisons réalisées par les rues adjacentes
(cf organisation du Village de Noël)
- ✓ Patrouille mobile de la police municipale pour surveillance du chantier (barrières d'accès, ...)

3. Organisation du chantier

3.1 Organisation des accès

- ✓ Accès des commerces : mise en place de barrières, passerelles et grilles de protection

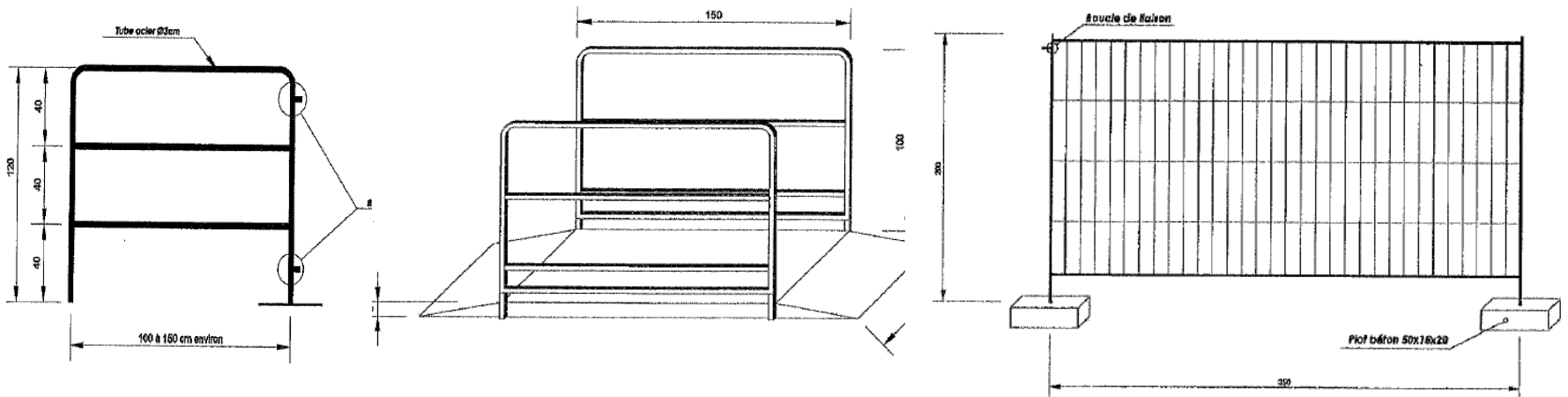

3. Organisation du chantier

3.2 Interlocuteurs

- ✓ Chef de chantier : David CLAYSSAC (SCREG)
 - Présence quotidienne

- ✓ Suivi de chantier : Stéphane VINCENT (service voirie, Ville d'Agen)
 - Présence quotidienne

- ✓ Supervision chantier : F. DELLA LIBERA (service voirie, Ville d'Agen)
 - Présence réunion de chantier + ponctuelle

- ✓ Information commerçants : Soraya IRALOUR (Agence du Commerce)
 - Diffusion compte-rendu réunion de chantier hebdo

3. Organisation du chantier

3.2 Interlocuteurs

Toute l'information sur le projet :

www.agencoeurbattant.fr



PRENONS
LA VILLE
DU BON
CÔTÉ !